

探析工程机械的财富模式

www.cmtoday.cn



2021年1—6月

工程机械主要产品销售量及出口量统计分析 P18

提升服务必须放弃传统的“售后服务” P44

推动具有中国特色的工程机械代理制行稳致远 P50



2021年第4期 8月10日出版 总第238期

《工程机械行业“十四五” 发展规划》解读

工程机械行业“十四五”规划是我国装备制造业发展规划的重要组成部分，是推动全行业高质量发展的纲领和蓝图，是一项事关全局、立在长远、关系各企事业单位切身利益的重要工作，对于实现我国工程机械行业由大变强具有承前启后、继往开来的重要意义。

P38

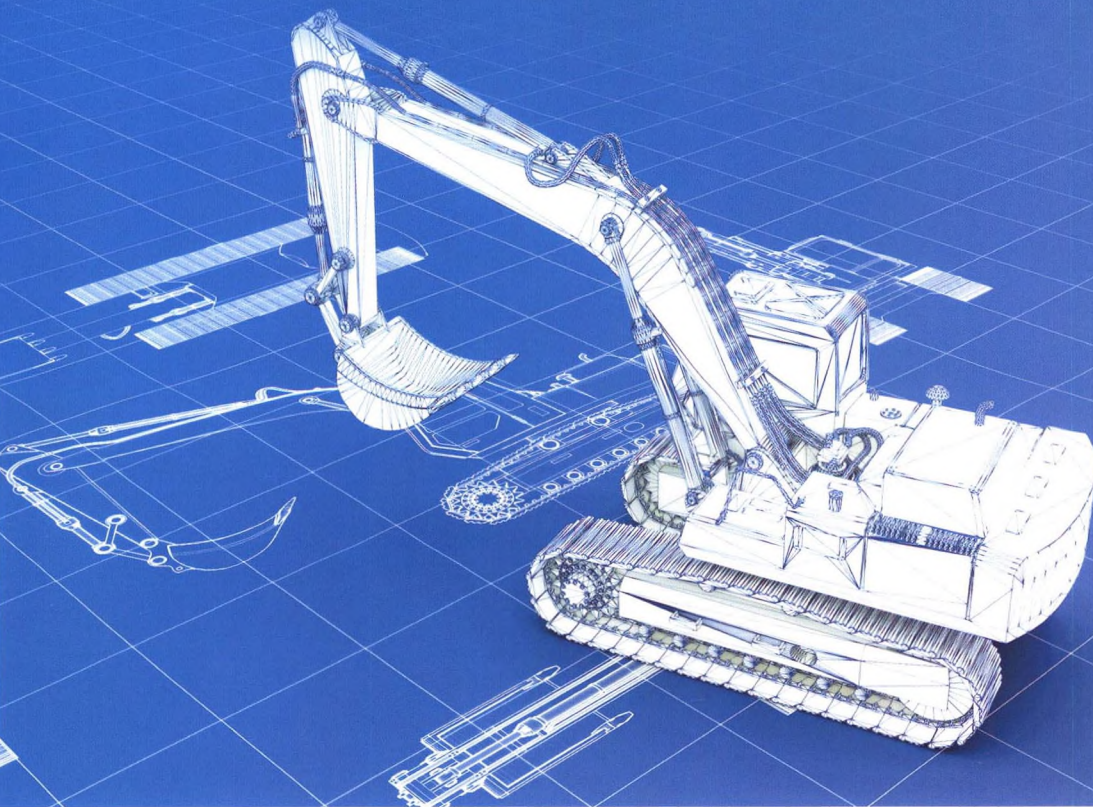

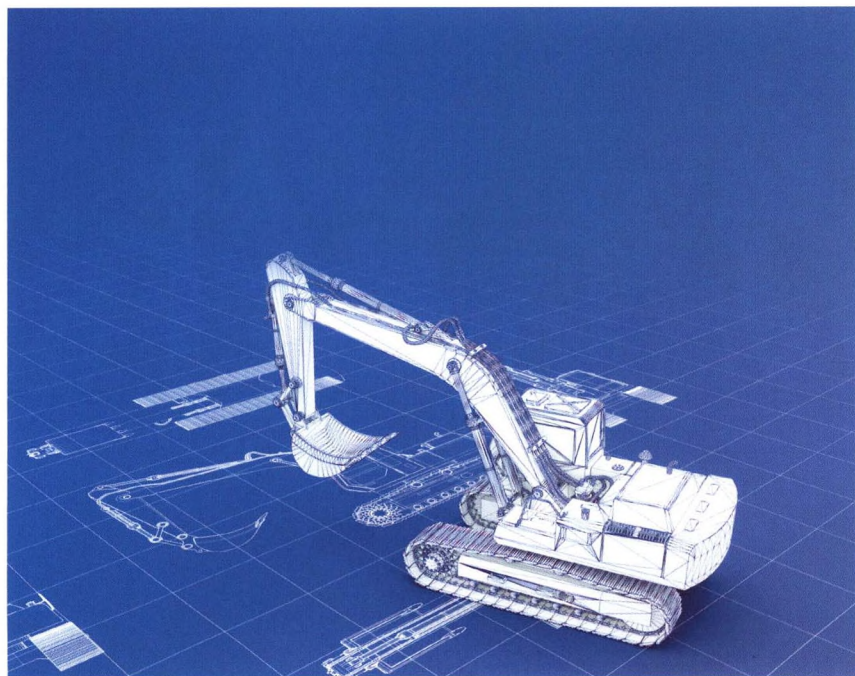

P38
COVER STORY
封面故事

《工程机械行业“十四五”发展规划》解读

工程机械行业“十四五”规划是我国装备制造业发展规划的重要组成部分，是推动全行业高质量发展的重要纲领和蓝图，是一项事关全局、立在长远、关系各企事业单位切身利益的重要工作，对于实现我国工程机械行业由大变强具有承前启后、继往开来的重要意义。

EDITORIAL

卷首语

06 甩锅之“销售数据张冠李戴”

MACRO ECONOMY

宏观

- 12 CPI、PPI、PMI 数据
- 13 2021年7月中国工程机械市场指数发布
- 14 平稳运行压力渐显 全年增长信心依然
——2021年上半年机械工业经济运行情况

MARKET

市场

- 18 2021年1—6月工程机械主要产品销售量及出口量统计分析
- 24 2021年1—6月工程机械产品进出口情况分析
- 27 液压元件及核心零部件行业分析报告
- 32 聚心汇智，砥砺前行
2021年度中国工程机械精英代理商热点论坛在银川圆满举行



P28



P60



P71



P52 FEATURE
特写

大陆集团康迪泰克: 以可持续的本土化发展步伐 借优势助力中国工程机械行业发展

P66 ENTERPRISE
企业

合适才是最好的
——山推 L55-C5 款装载机新品重磅上市

COVER STORY
封面故事

38 《工程机械行业“十四五”发展规划》解读

MARKETING
营销

- 44 提升服务必须放弃传统的“售后服务”
- 46 如何化解工程机械代理商危机之四
——利润枯竭

FEATURE
特写

- 50 推动具有中国特色的工程机械代理制行稳致远
- 52 大陆集团康迪泰克: 以可持续的本土化发展步伐 借优势助力中国工程机械行业发展
- 54 完成比难更难的事,
亿美博® 数字液压与智能控制的先锋之路(二)

ENTERPRISE
企业

- 58 徐工二手工程机械电商平台全球发布
- 59 徐工又一智能制造新基地竣工投产
- 60 献礼百年 柳工装载机灯塔工厂开工 暨柳工党性锻造工厂开馆
- 62 工程机械行业首个全民经纪平台 三一“机惠宝”正式发布
- 63 装车大师 日立建机ZX360H-5A Pro升级上市

- 64 以“匠心”打造数智化新服务 中联重科2021服务万里行再启新征程
- 66 合适才是最好的 ——山推L55-C5款装载机新品重磅上市
- 68 新知识、新体验、新看点、新话题 2021山东临工好司机活动在重庆火热启动
- 70 山河智能曲臂式高空作业平台正式投放市场
- 71 功夫熊猫 国产最大直径土压平衡盾构机在铁建重工下线
- 72 布局氢能生态圈 康明斯开始氢燃料内燃机前瞻测试

广告索引 AD INDEX

《今日工程机械》杂志广告	封二
匠客工程机械广告	封三
徐工集团	封底、P36、37
北京卓众出版有限公司获奖广告	P1
三一汽车起重机械有限公司	P2、3
匠客工程机械企媒	P5
日立建机(上海)有限公司	P7
亿美博科技	P9
利勃海尔	P11
BICES 2021	P17
《工程机械与维修》杂志广告	P23
《矿业装备》杂志广告	P57

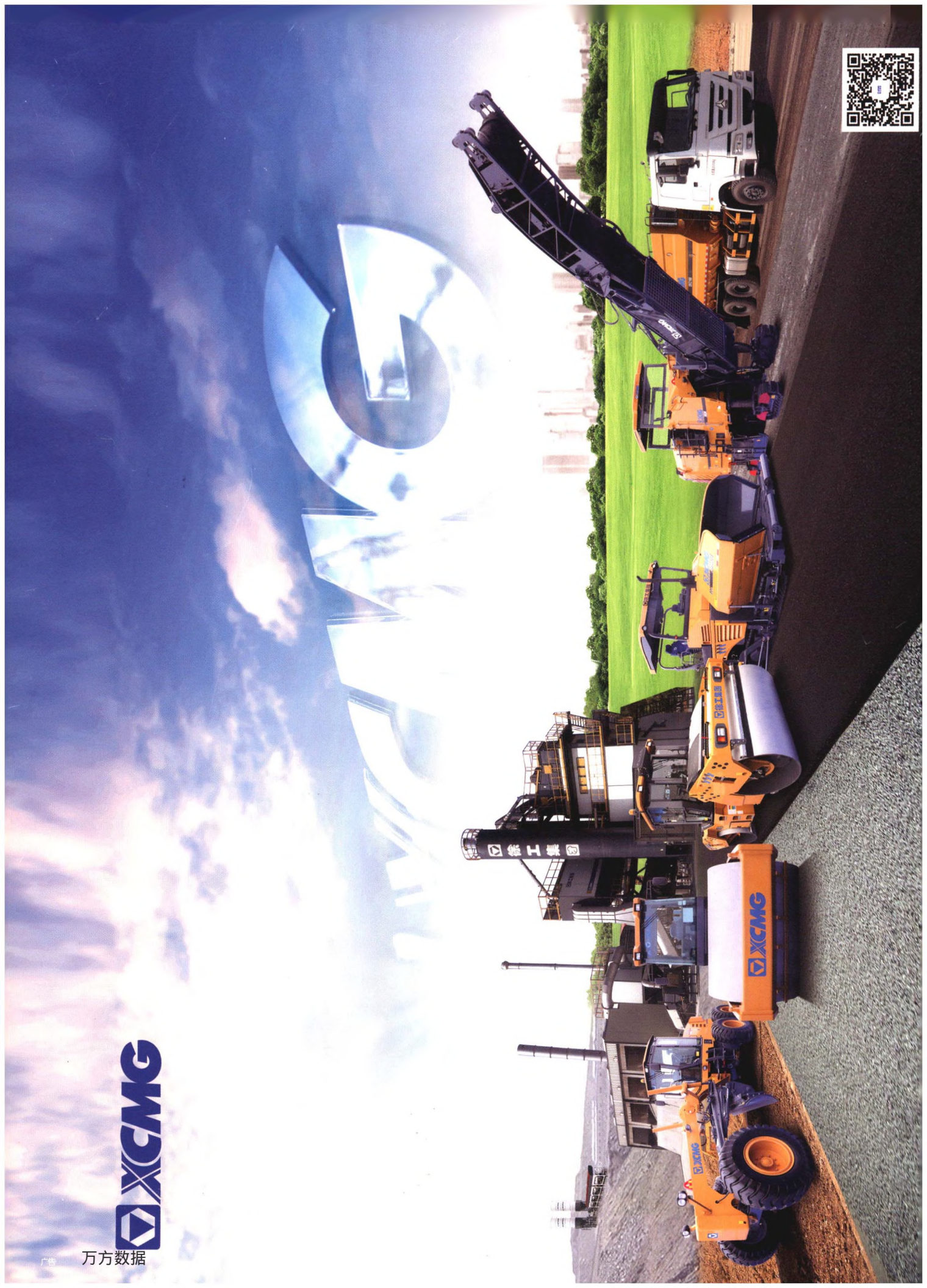

万方数据

广告