

起重运输机械®



QIZHONG YUNSHU JIXIE

2023 6

HOISTING AND CONVEYING MACHINERY

2023年3月
中国机械工业联合会 主管

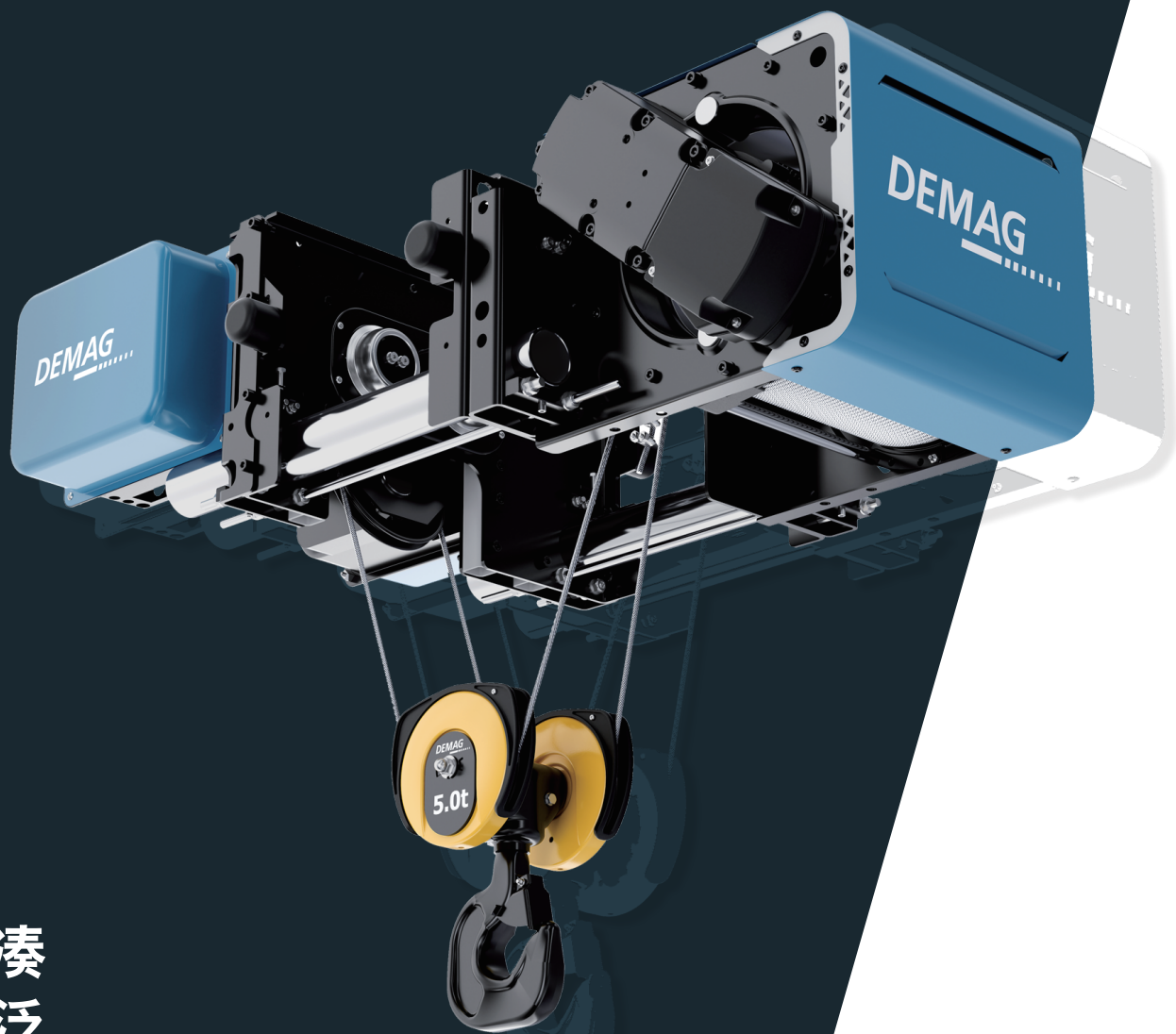

小巧紧凑
用途广泛
功能强大

DVR钢丝绳起重葫芦

ISSN 1001-0785



德马格起重机械(上海)有限公司

公司地址: 上海市普陀区绥德路789号 邮编: 200331
电话: +86 21-6025 9029 传真: +86 21-3470 2854
邮箱: marketing.cn@demagcranes.com

DEMAG

(广告)

第 6 期

- | 封面 德马格起重机械（上海）有限公司
- | 封底 诺德（中国）传动设备有限公司
- | 封三 黎明液压有限公司
- | 封二 江苏国茂减速机股份有限公司
- | 前 1 江苏国茂减速机股份有限公司
- | 前 2 微特技术有限公司
- | 前 3 安博起重设备贸易（上海）有限公司
- | 前 4 国家起重运输机械质量检验检测中心
- | 前 5 国家起重运输机械质量检验检测中心
- | 前 6 常州市常欣电子衡器有限公司
- | 前 7 深圳市测力佳控制技术有限公司
- | 前 8 四川宜宾力源电机有限公司
- | 前 9 北起院标准工作部

第 7 期预告

- | 封面 科尼起重机械（上海）有限公司
- | 封底 上海佩纳沙士吉打机械有限公司
- | 封三 南京港机重工制造有限公司
- | 封二 恩倍力（昆山）机械有限公司
- | 前 1 南京康普曼传动机械有限公司
- | 前 2 北起院仓储事业部
- | 前 3 北起院仓储事业部
- | 前 4 无锡市安能滑触电器有限公司
- | 前 5 无锡市安能滑触电器有限公司
- | 前 6 易格斯（上海）拖链系统有限公司
- | 前 7 法兰泰克重工股份有限公司
- | 前 8 华德起重机械（天津）股份有限公司
- | 前 9 国家起重运输机械质量检验检测中心



《起重运输机械》杂志

这里是新**技术交流**
碰撞的理想园地；

这里是新**产品展示**
推荐的优质平台；

感谢朋友们一路的陪伴与支持！

广告征订电话
010-89659562

CONTENTS

目次

◆ 业内资讯 | INFORMATION

◆ 专精特新 | SPECIALIZATION REFINEMENT DIFFERENTIATION AND INNOVATION

P02 DVR 钢丝绳电动葫芦

DVR Wire Rope Electric Hoist

作为全球知名起重设备制造商之一，德马格以研发性能优异可靠的工业起重机、起重机核心部件和驱动技术为宗旨，致力于为客户提供全方位的物流搬运智能解决方案。作为一个起重行业上百年的企业，德马格也依然保持着对产品性能的执着追求。

As one of the world's leading lifting equipment manufacturers, Demag aims to develop industrial cranes, crane core components and driving technologies with excellent and reliable performance, and is committed to providing customers with all-round intelligent logistics handling solutions. As an enterprise in the lifting industry for hundreds of years, Demag still maintains its persistent pursuit of product performance.

◆ 人物专访 | PERSONNEL INTERVIEW

P05 栉风沐雨 秉善而行

Act with Kindness Regardless of Difficulties

阿尔法起重机成立于 2015 年，专注于高端欧式起重机，从公司成立之初到如今历经着高速发展，就连在新冠疫情爆发的那三年，阿尔法起重机也没有停滞不前，仍处于高质量发展阶段，究竟是什么原因让阿尔法起重机成为“打不死的小强”？本期我们采访到阿尔法起重机有限公司的董事长乔炳真先生，听他讲述他是如何推动阿尔法起重机品牌建设，实现持续增长的。

Arfa Crane Co., Ltd. was founded in 2015 and focuses on high-end European cranes. From the beginning of its establishment to today, the Company has been developed rapidly. Even in the three years of the outbreak of the COVID-19 epidemic, the Company did not stagnate and was still in the stage of high-quality development. What makes the Company "unbeatable"? In this issue, we interview Mr. Qiao Bingzhen, Chairman of Arfa Crane Co., Ltd., to hear how he promotes brand building of Arfa Crane Co., Ltd. and achieves sustained growth.



◆ 会议报道 | MEETING REPORT

P08 中机联团体标准《带式输送机噪声测试方法》（送审稿）审查会在山东省青岛市召开

The Review Meeting of the Group Standard Noise Test Method of Belt Conveyors (Draft for Review) of China Machinery Industry Federation Was Held in Qingdao, Shandong Province

P09 国家标准《刮板输送机 安全规范》（初稿）讨论会顺利召开

The Seminar of National Standard Scraper Conveyors: Safety Code (First Draft) Was Successfully Held

P10 中国机械联专家委在京召开机械工业 2023 年一季度经济运行情况分析

The Expert Committee of China Machinery Industry Federation Held the Chamber of Commerce for the Analysis and Forecast of the Economic Operation of Machinery Industry in the First Quarter of 2023 in Beijing

◆ 专栏 | SPECIAL COLUMN

P11 《编织吊索 安全性 第 1 部分：一般用途合成纤维扁平吊索带》等三项行业安全标准送审稿专家审定会在河北省保定市成功召开

The expert review meeting of three industry safety standards, such as Braided Slings - Safety - Part 1: Synthetic Fiber Flat Lifting Belts for General Use, was successfully held in Baoding, Hebei Province

P12 国家标准《叉车设计规范》（报批稿）讨论会在安徽省合肥市成功召开

The national standard Forklift Design Code (draft for approval) seminar was successfully held in Hefei, Anhui Province

P13 《工业车辆能耗 试验方法 第 1 部分：总则》等三项国家标准（送审稿）审查会成功召开

The review meeting of three national standards (draft for review), such as Energy Consumption of Industrial Vehicles - Test Method - Part 1: General Provisions, was successfully held

◆ 设备技术 | EQUIPMENT TECHNOLOGY

- P15** 平行四主缆悬索桥跨缆起重机设计 / 刘勋 金仓 刘新华 舒宏生 张浩伟
On design of cable crane for parallel four main cable suspension bridge/Liu Xun, Jin Cang, Liu Xinhua, Shu Hongsheng, Zhang Haowei
- P23** 起重机械运行机构位置检测技术及其应用 / 赵明 范如谷 杨芳 曾文 张建
Research and application of new technologies to detect position of crane operating mechanism/Zhao Ming, Fan Rugu, Yang Fang, Zeng Wen, Zhang Jian
- P29** 一种用于节段梁精确定位的自动化液压吊具 / 盛朝晖 周罡
Automatic hydraulic spreader for accurate positioning of segmental beam/Sheng Zhaohui, Zhou Gang
- P33** 电梯意外移动保护装置的研发 / 吕正
Research and development of elevator accidental movement protection device/Lv Zheng
- P38** O形转子三车翻车机运行稳定性提升方案 / 窦晓旭
Improvement plan of operation stability of O-shaped rotor three-wagon dumper/Dou Xiaoxu
- P43** U形节段梁自动化吊具设计与分析 / 肖浩 纪晓宇 董奇峰 程雪聪
Design and analysis of automatic spreader for U-shaped segmental beam/Xiao Hao, Ji Xiaoyu, Dong Qifeng, Cheng Xuecong

◆ 新产品新技术 | NEW PRODUCT NEW TECHNOLOGY

- P50** 深海作业主动升沉补偿起重机 / 张光锋 陈刚 胡茂 姬红斌
Active heave compensation crane for deep-sea operation/Zhang Guangfeng, Chen Gang, Hu Mao, Ji Hongbin
- P55** 应用于自动化轨道式集装箱起重机的智能态势监测系统 / 宋祥吉 王昭胜 李书强 余珍胜
Intelligent situation monitoring system for automatic rail mounted container crane/Song Xiangji, Wang Zhaosheng, Li Shuqiang, Yu Zhensheng

◆ 材料工艺 | MATERIAL PROCESS

- P59** 基于虚拟坐标系的大型桥架加工技术 / 张杰义 孙宇航 李静宇 董凯
Research on machining technology of large bridge based on virtual coordinate system/Zhang Jieyi, Sun Yuhang, Li Jingyu, Dong Kai
- P64** 铁路起重机回转小车轨道制造技术研究及应用 / 陈喜
Research and application of manufacturing technologies for revolving trolley track of railway crane/Chen Xi

◆ 质量管理 | QUALITY MANAGEMENT

- P70** 铁路车辆段起重设备安全隐患分析及对策 / 朱洪鹏 陈文
Analysis and countermeasures of safety hazards of hoisting machinery in car depot on the railway/Zhu Hongpeng, Chen Wen

◆ 检验检测 | INSPECTION AND TESTING

- P75** 架桥机的安全问题与安全提升 / 李文都 王小平 陈敬涛 刘宗权
Safety issues and safety improvement of bridge erecting machine/Li Wendu, Wang Xiaoping, Chen Jingtao, Liu Zongquan

◆ 综合信息 | INFORMATION

- P22** 徐工 QY25K5D_5 起重机